

# 人证核验一体机用户手册



感谢您购买本公司产品，为了更好的使用本产品，  
使用前请仔细阅读使用说明

# 一、简介

## 1.1 产品简介

人证核验一体机是我司经过多年研制、生产的智能化人证识别核验设备。人证核验一体机主要为保证国家安全和公共场所的安全，借助软件，对某些公共场所或重要场地（如酒店、商业大厦等等）的入内人员进行身份验证，确保身份证信息与进入人员的信息一致。若在该地域某时间段内，发现有破坏公共安全或其他非法犯罪行为，则可借助人证识别一体机与后台数据调取现场人员的资料，以便排查和分析。

## 1.2 功能特点

- 简约一体式设计，全铝合金材质、CNC 阳极氧化工艺；
- 动态双摄防伪，夜间红外、RGB 双补光，彻底解决各类照片在各种载体上的欺骗；
- 人脸检测识别率高，识别准确率为 99.7%；
- 便捷接入客户业务系统，可支持人脸识别标准 SDK 接口开发，支持第三方软件对接及调用；
- 系统安全性高，通过自主研发深度学习引擎，对海量活体检测案例大数据分析，
- 有效防止伪造体的 Hack 攻击；
- 活体识别，支持人脸算法活体识别、支持硬件红外活体识别；
- 支持多种网络模式，单机版、局域网、公有云多模式；
- 强光弱光识别，内置防逆光镜头模组，人脸识别精度更高、速度更快；
- 支持多种通行方式，身份证识别、人脸识别；
- 定制功能，可根据需求选择 4G 模块；
- 采用射频读卡器，读卡响应速度更快。

### 1.3 技术参数

摄像头	200W 超宽动态双目人脸识别专用机型	
屏幕	7/8/10 寸全视角液晶屏，支持 1280×800 分辨率	触摸/非触摸
材质	铝合金	
信号指示	三色信号指示系统（红灯信号错误预警、绿灯信号正常通行，白灯补光）	
人脸识别距离	0.5~1 米	
人脸库容量	20000 人脸库可选/50000 人脸库可选，支持对接在线不限人脸库云平台版本	
活体识别	支持人脸算法活体识别、支持硬件红外活体识别	
软件接口	可支持人脸识别标准 SDK 接口开发，支持第三方软件对接及调用	
算法精度	准确率达 99.7%	
响应速度	<1 秒	
硬件型号	4 核 1.8G	
存储容量	2G SDRAM，8G FLASH	
网络类型	1 个 RJ45 10M/100M 自适应以太网口 2.4G Wi-Fi	
对外接口	USB2.0 Type-A 接口 2 个、韦根接口、TTL 串口	
部署方式	单机版、局域网、公有云多模式	
电源	DC12V~16V	
工作温度	-10℃~+60℃	
整机功耗	<10W	
读卡距离	5cm	
读卡时间	<1 秒	
通信速率	115200bps	
工作频率	13.56MHz	
工作平台	Android	
类型	居民二代/三代身份证阅读	

## 二、产品结构及工作原理

### 2.1 产品结构

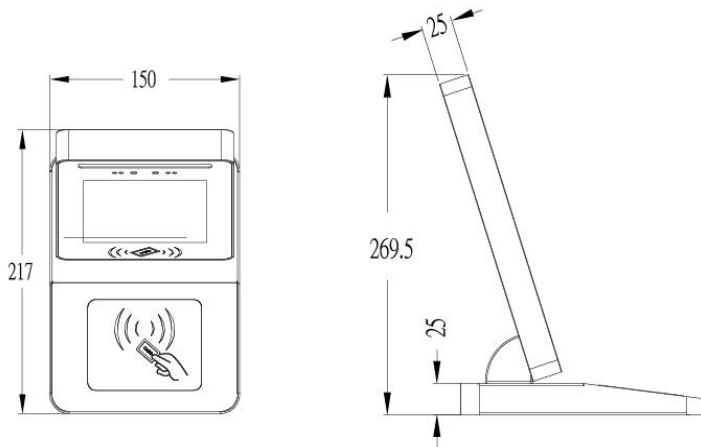

本产品分为人脸平台和身份证识别两大部分。

### 2.2 工作原理

人脸平台识别人脸，与身份证登记的信息进行比对。

## 三、设备调试及操作说明

### 3.1 硬件功能检查

打开 FACE OS 系统功能测试工具软件，逐一点击选项测试，测试正常后进入核验软件开始使用。

### 3.2 操作说明

本产品进行人证核验极其简单，先将人脸移入识别范围，再放上身份证即可核对，若人脸信息与身份证不匹配，人证机会发出‘验证失败’语音，反之则发出‘验证成功’语音。

## 四、故障及维护

### 4.1 无法读取身份证

若出现此问题，请检查机身后的端子是否插好。

### 4.2 摄像头模糊

若出现此问题，请清洁摄像头处。

## 五、售后服务

1. 维护服务：供方随时电话或书面解答产品使用方面的疑问，必要时派员到现场进行维修服务。为了更好地保证系统的正常运行，及时解答用户提出的疑问，帮助用户解决技术问题，在公司总部的售后服务部，设有 24 小时的热线电话服务，由专门的工程师受理用户来话，保证用户在使用设备的过程中，及时得到技术上的支援和服务。

2. 公司 24 小时开通免费售后服务电话：**400-880-2811 0755-27760888**

3. 公司承诺：深圳市内接到用户电话 4 小时内为用户解决维修问题；广东省内接到用户电话 1~2 天内为用户解决维修问题；省外接到用户电话 2~4 天内为用户解决维修问题。

4. 三个月包换：自工程验收合格之日起三个月内，因产品质量或功能问题，我公司免费更换设备。

5. 一年免费保修：自出厂之日起，我公司提供一年的免费保修，免一切零件费、人工费（人为因素及各种不可抗拒的自然灾害引起的设备故障除外）；免费维修期内，人为或自然灾害引起的故障或损坏，仅收取维修成本费；

6. 不属于免费保修的范围：因不正常操作及人为或自然灾害而引起的损坏；自行拆卸改换机内任何部分（如：线路、零件）后造成损坏；非按我方安装手册规范安装而引起的故障。

7. 终身服务：我公司对所做工程及所售产品进行终身跟踪服务。服务是新的销售的开始，免费保修期以外的维修服务仅收取维修成本费，如需上门服务，需方指定联系人通知供方或需方单位书面通知供方，人工费用经双方协商而订。

8. 建立用户档案，完善产品质量：公司售后服务部除开展用户技术咨询服务外，还负责受理和收集用户投诉咨询信息，保证用户提出的问题和要求能得到及时处理，并对处理情况进行跟踪和验证。同时建立用户档案，记录产品使用情况，为今后公司产品的质量改进提供依据。