

人脸识别闸机伴侣 用户手册

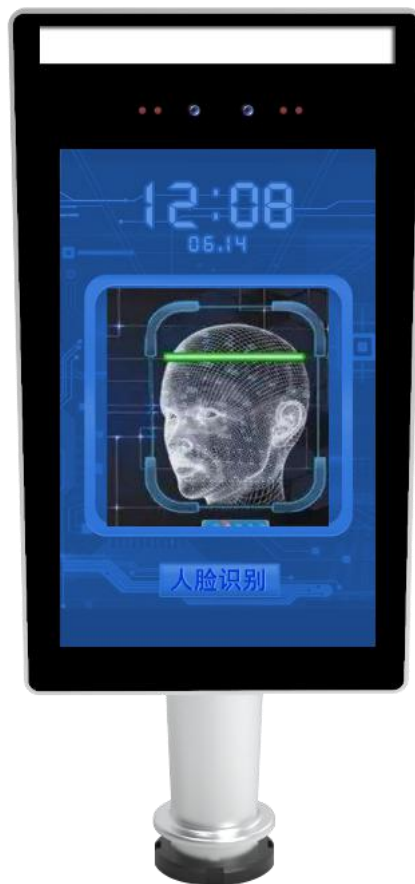

感谢您购买本公司产品，为了更好的使用本产品，

使用前请仔细阅读使用说明

一. 简介

1.1 产品简介

人脸识别，是基于人的脸部特征信息进行身份识别的一种生物识别技术。用摄像机或摄像头采集含有人脸的图像或视频流，并自动在图像中检测和跟踪人脸，进而对检测到的人脸进行脸部识别的一系列相关技术，通常也叫做人像识别、面部识别。

人脸识别和通道闸机及速通门集成，能够实现对园区、建筑、室内区域的人脸识别快速通行，实现门禁、考勤、电子票证、访客管理等多种功能。适用于社区、商厦、大型场馆、轨道交通、旅游景区和休闲场所、教育机构。

1.2 功能特点

- 自动补光（微波雷达感应人体）
- 有线/无线网络接入管理
- 支持身份证和 ID/IC 卡识别（需外接相应的设备）
- 秒级响应，支持 30000 人脸本地库
- 实时通行照片记录功能
- 单机/联网云平台运行模式可选
- 联网版本支持 Web 客户端和微信小程序
- 设备内置人体自动感应系统，人员接近设备，自动开启补光系统
- 内置高清人脸识别专用镜头，快速进行人脸信息采集处理
- 内置防逆光镜头模组，人脸识别精度更高、速度更快
- 操作简单、快捷，易于使用，同时具备良好的后端管理功能。

1.3 技术参数

项目	描述
摄像头	200W 超宽动态双目人脸识别专用机型 (支持逆光处理, 支持人脸 AE 自动曝光跟踪处理功能) 960M/秒高速接口, 1080P 无损视频源输出, 全高速 30 帧/秒
人体感应	红外波段人脸检测, 微波雷达自动触发感应补光模式 (支持夜视模式)
屏幕	7 寸 (8 寸可选) 全视角液晶屏 (触摸可选), 显示比例 : 16:9 物理分辨率: 800*1280 屏幕类型: LED 背光
信号指示	三色信号指示系统 (红灯信号错误预警、绿灯信号正常通行、白灯补光)
人脸识别距离	0.5-2 米
人脸库容量	15000 人脸库可选/30000 人脸库可选, 支持对接在线不限人脸库云平台版本
活体识别	支持人脸算法活体识别、支持硬件红外活体识别
软件接口	可支持人脸识别标准 SDK 接口开发, 支持第三方软件对接及调用
算法精度	准确率 99.7%
响应速度	<1 秒
硬件型号	4 核 1.8G
存储容量	2G SDRAM, 8G FLASH
网络类型	1 个 RJ45 10M/100M 自适应以太网口 2.4G Wi-Fi
对外接口	USB2.0 Type-A 接口 2 个、韦根接口、TTL 串口
部署方式	单机版、局域网、公有云多模式
产品规格	217 (L) *125 (W) *25 (H)
电源	DC12V~16V
工作温度	-10°C-- +60°C
整机功耗	<10W

二. 产品结构及工作原理

2.1 产品结构图

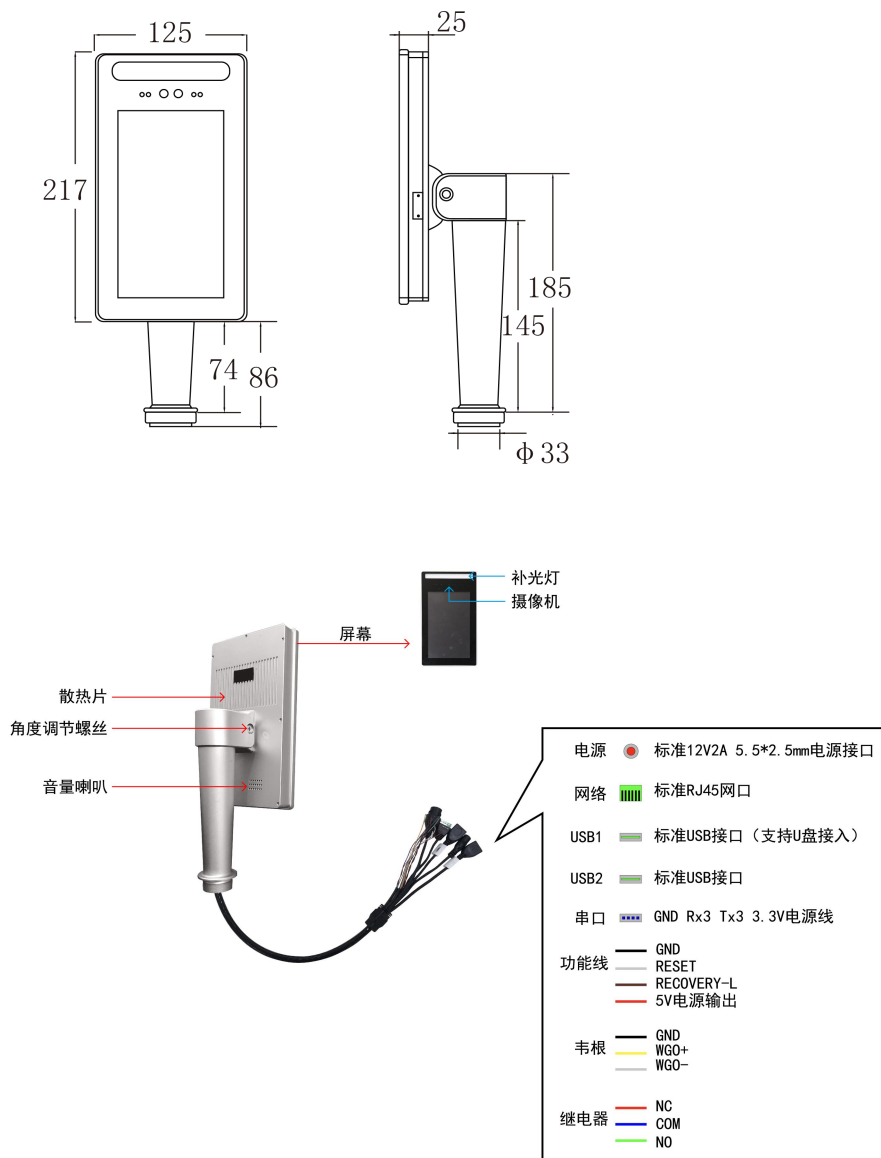

说明：样机展示，以实际货品为准

本产品主要由平板和支架两部分组成

2.2 工作原理

人脸验证通过后触发继电器信号，通过继电器线连接的闸机收到此信号后执行开闸动作

2.3 闸机参数

设备	条目	规格及参数
	箱体尺寸	L1400×H1000×W180mm
	主要材料	外壳为足厚 1.5mm 的 304#不锈钢;
	重量	净重: 约 50KG
	通道管理宽度	600mm 至 800mm
	人体检测	红外对射管
	机芯结构	无刷电机
	门禁单元	人脸识别, 二维码, 身份证识别
	箭头指示	放行、禁止通行指示灯
	语音提示	可设置, 可调节
	寿命	大于 500 万次
	控制方向	双向控制
	翼门控制	断电自动开闸, 也可远程开闸
	工作温度	-30° C ~ 80° C
	湿度	5%~98%相对湿度, 非凝露状态

2.4 闸机尺寸图

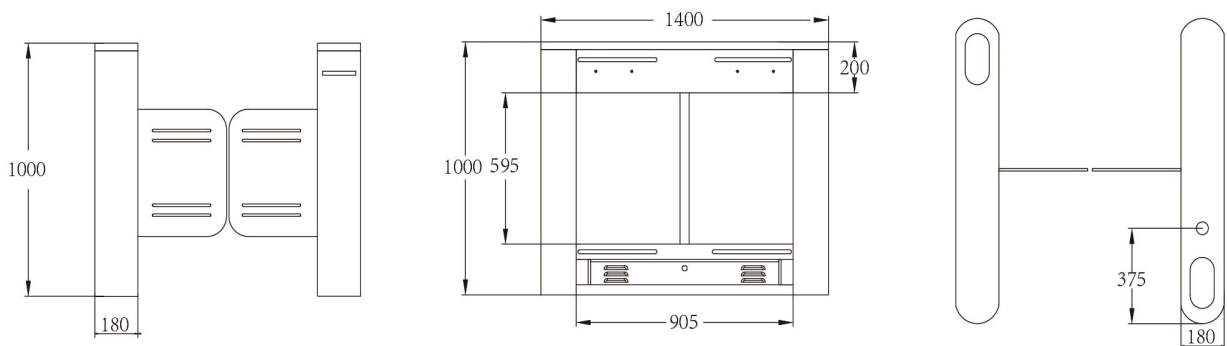

闸机尺寸 (长*高*宽) mm: 1400*1000*180;

三、简易安装流程

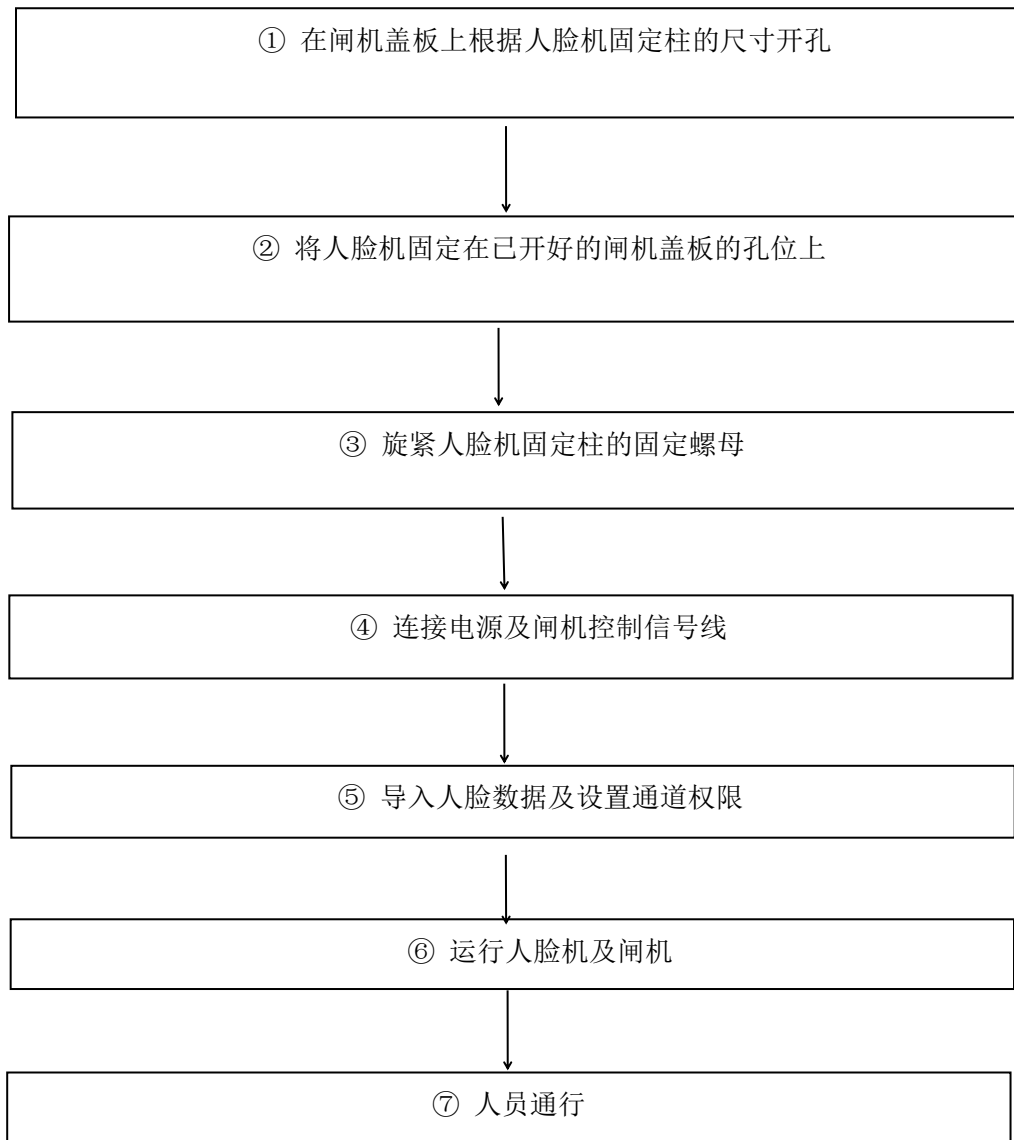

四、故障及维护

4.1 识别通过不开闸

检查人脸识别机与闸机间的线路连接是否正常

4.2 摄像头模糊

若出现此问题，请清洁摄像头处

4.3 设备清洁

设备应每周清洁一次外观，每一个月清洁一次内部器件并检查老化情况

五、售后服务

1. 维护服务：供方随时电话或书面解答产品使用方面的疑问，必要时派员到现场进行维修服务。为了更好地保证系统的正常运行，及时解答用户提出的疑问，帮助用户解决技术问题，在公司总部的售后服务部，设有 24 小时的热线电话服务，由专门的工程师受理用户来话，保证用户在使用设备的过程中，及时得到技术上的支援和服务。

2. 公司 24 小时开通免费售后服务电话：**400-880-2811 0755-27760888**

3. 公司承诺：深圳市内接到用户电话 4 小时内为用户解决维修问题；广东省内接到用户电话 1~2 天内为用户解决维修问题；省外接到用户电话 2~4 天内为用户解决维修问题。

4. 三个月包换：自工程验收合格之日起三个月内，因产品质量或功能问题，我公司免费更换设备。

5. 一年免费保修：自出厂之日起，我公司提供一年的免费保修，免一切零件费、人工费（人为因素及各种不可抗拒的自然灾害引起的设备故障除外）；免费维修期内，人为或自然灾害引起的故障或损坏，仅收取维修成本费；

6. 不属于免费保修的范围：因不正常操作及人为或自然灾害而引起的损坏；自行拆卸改换机内任何部分（如：线路、零件）后造成损坏；非按我方安装手册规范安装而引起的故障。

7. 终身服务：我公司对所做工程及所售产品进行终身跟踪服务。服务是新的销售的开始，免费保修期以外的维修服务仅收取维修成本费，如需上门服务，需方指定联系人通知供方或需方单位书面通知供方，人工费用经双方协商而订。

8. 建立用户档案，完善产品质量：公司售后服务部除开展用户技术咨询服务外，还负责受理和收集用户投诉咨询信息，保证用户提出的问题和要求能得到及时处理，并对处理情况进行跟踪和验证。同时建立用户档案，记录产品使用情况，为今后公司产品的质量改进提供依据。